

OC-1
(zbrojenie OC-1 i OC-2)

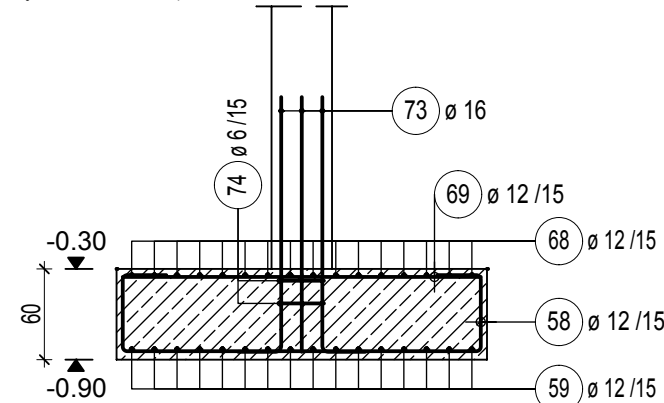

Startery zestawione dla wszystkich 43 szt słupa 40x40 cm

OC-2
(szalunek)

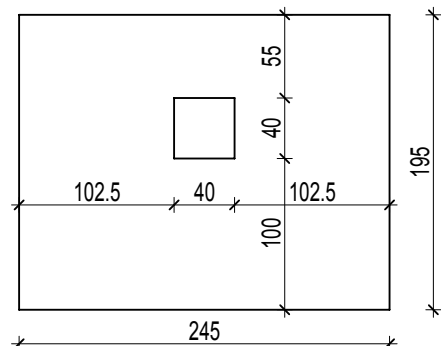

OC-3
(zbrojenie OC-3 i OC-4)

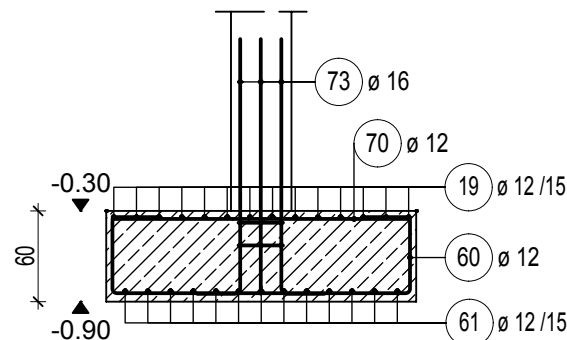

OC-4
(szalunek i startery)

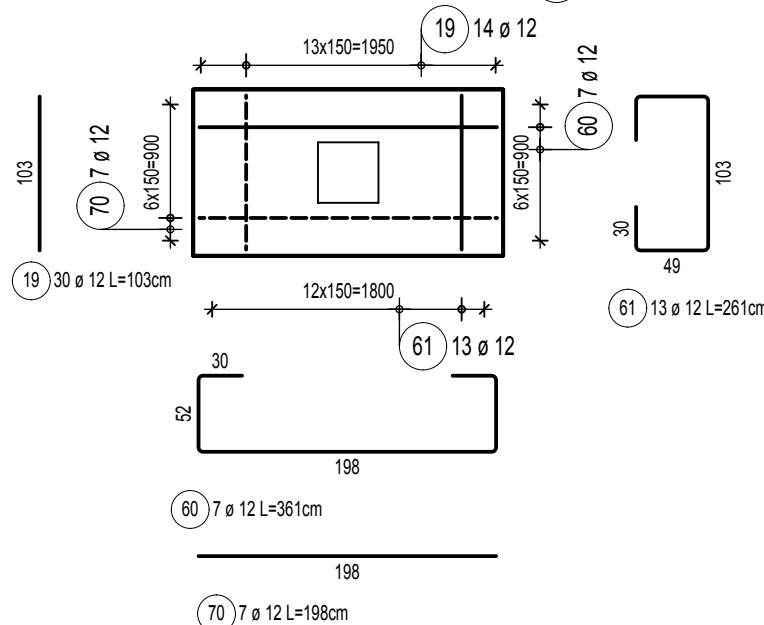
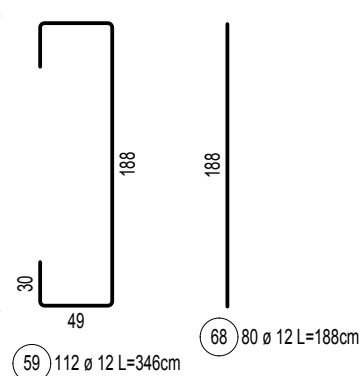
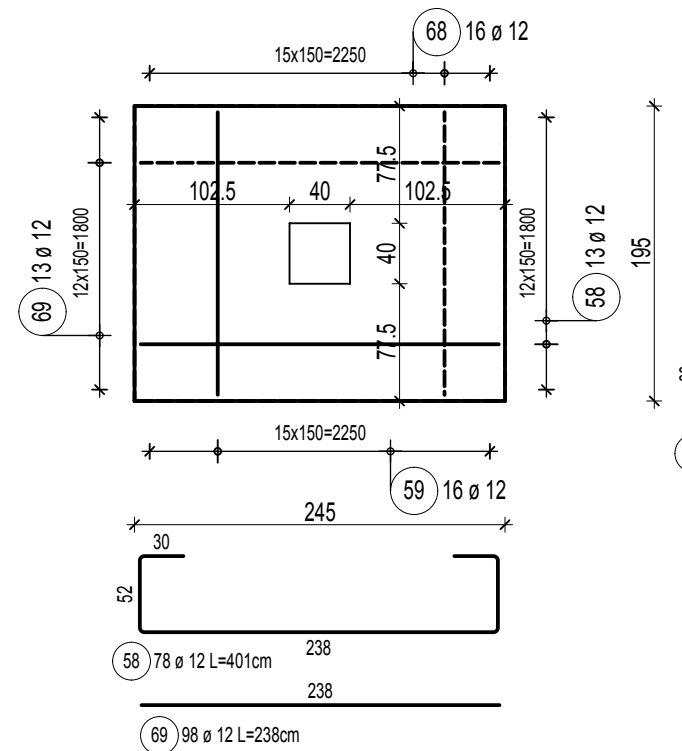
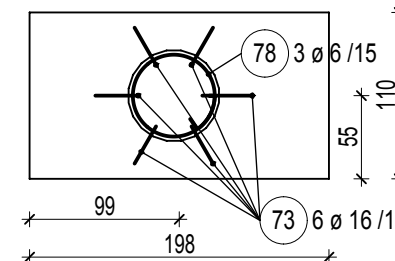

ppp ± 0,00 <=> 2,80m n.p.m

BETON: C30/37, XC2
STAL: A-IIIN (B500SP)
OTULINA: 35mm, spód 50mm

Uwagi:

1. Wymiary w "cm", chyba że podano inaczej
2. Warstwy izolacyjne wg proj. architektury
3. Obowiązują zapisy zawarte w Opisie Technicznym
4. Należy uwzględnić zbrojenie elementów dochodzących
5. Wykonać podkład z chudego betonu gr. 10cm

rev/rev	data/date	opis/description	rys./drawn
---------	-----------	------------------	------------

TEBODIN
Tebodin Poland Sp. z o.o.
Al. Jerozolimskie 134 02-305 Warszawa
oddział Gdańsk:
Tebodin Poland Sp. z o.o.
ul. Kolobrzeska 32 klatka A 80-394 Gdańsk
tel. 58 785 36 90, fax. 58 785 36 91
e-mail: info.gdansk@tebodin.com

inwestor/investor
PORT GDYNIA
Zarząd Morskiego Portu Gdynia S.A.
ul. Rotterdamska 9
81-337 Gdynia
tel. 58 627 40 36

inwestycja/project
Budowa Publicznego Terminalu Promowego w Porcie Gdynia przy Nabrzeżu Polskim
adres inwestycji/project address
Jednostka Ewidencyjna: 226201-1.0002,
Działki lądowe: 2513 (arch. 18/1 KM 131), 2521 (arch. 6/2 KM 132), 2512 (arch. 5/1 KM 131), 804 (arch. 4/1 KM 121), 2522 (arch. 7/2 KM 132), 2518 (arch. 19/1 KM 120), 834 (arch. 20/1 KM 120), 808 (arch. 21/1 KM 120), 2517 (arch. 10/1 KM 131), 2516 (arch. 17/2 KM 132), 2519 (arch. 18/2 KM 132), 3066 (arch. 8/1 KM 133) - obręb 0026
Działki wodne: 795 (arch. 5/1 KM 121), 2511 (arch. 7/1 KM 131), 3048 (arch. 14/3 KM 131) - obręb 0026

tytuł/title:
**OBIEKT 01 - BUDYNEK TERMINALU (BT)
OCZEPY OC-1 do OC-6**

projektował/designed by	POM/0124/POOK/11	10/2018	faz projektu/design phase
mgr inż. Jakub Beszczyński			PROJEKT WYKONAWCZY
aprobował/drawn by			specjalność/discipline
mgr inż. Kamil Trzciański	POM/0149/IPWOK/15	10/2018	KONSTRUKCYJNA
nr upraw./licence no.	nr proj./order no.	data/date	podpis/sign.
GDANSK	20T23488-00		nr rys./dwg no.
			PW_R_01_KN_D_08a
			0

OC-5

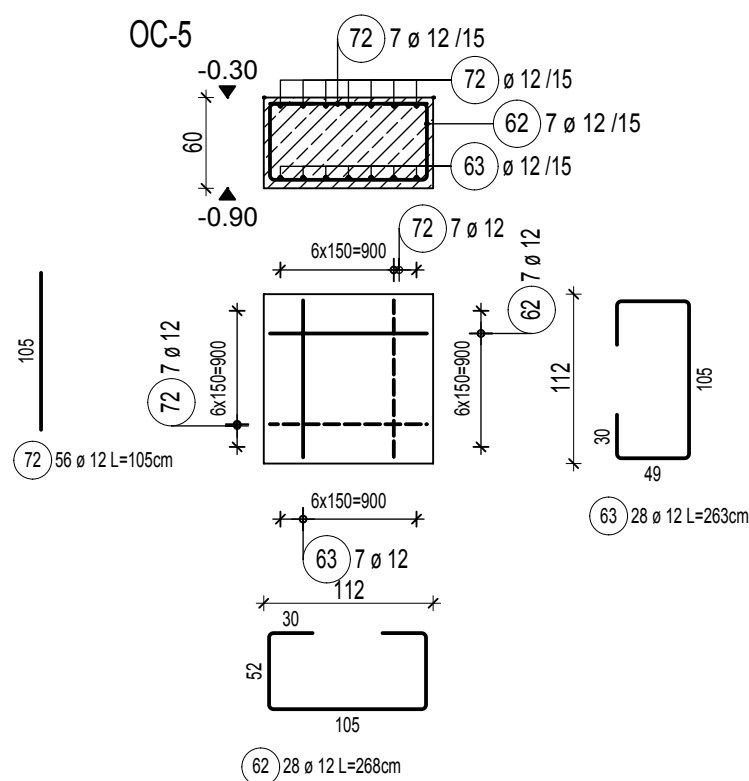

OC-6

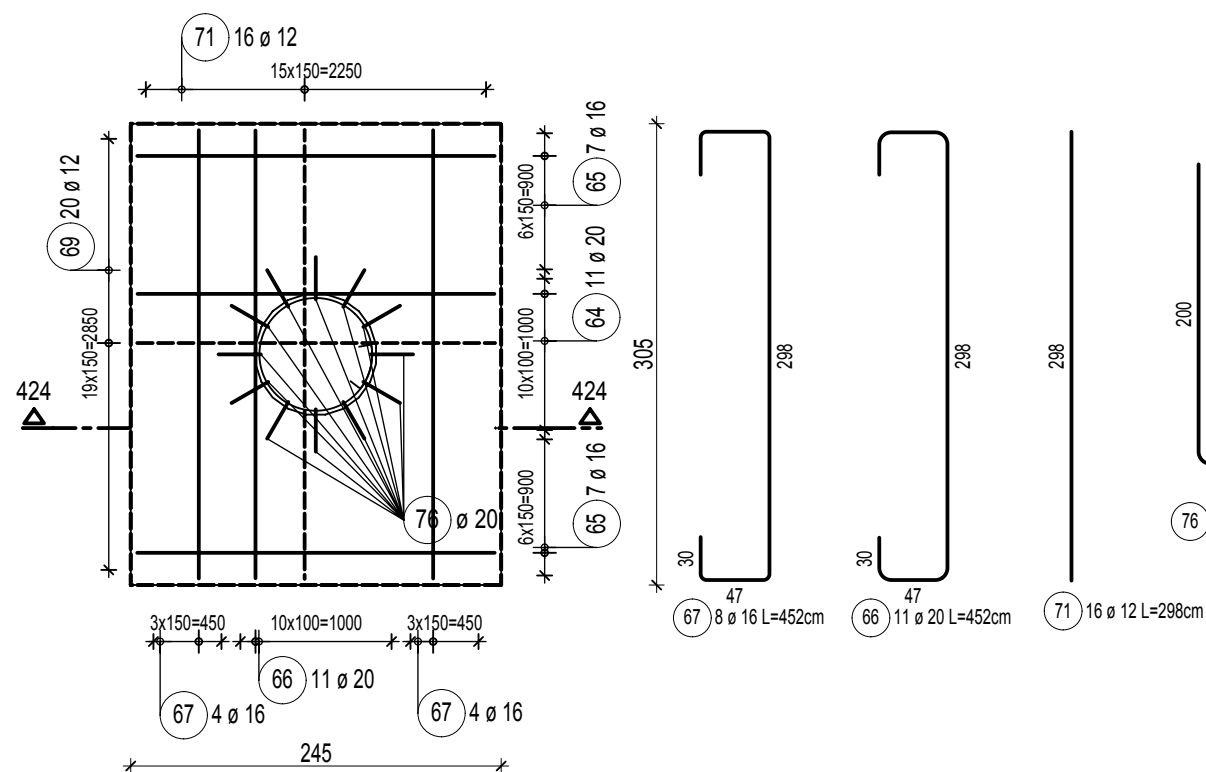
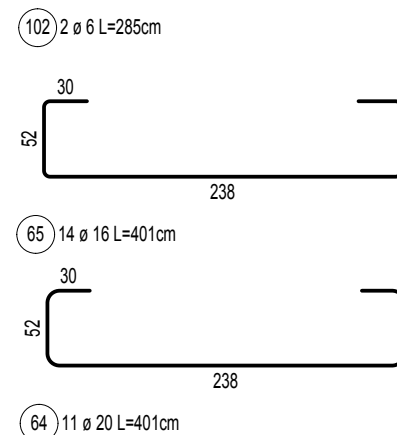
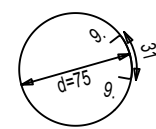
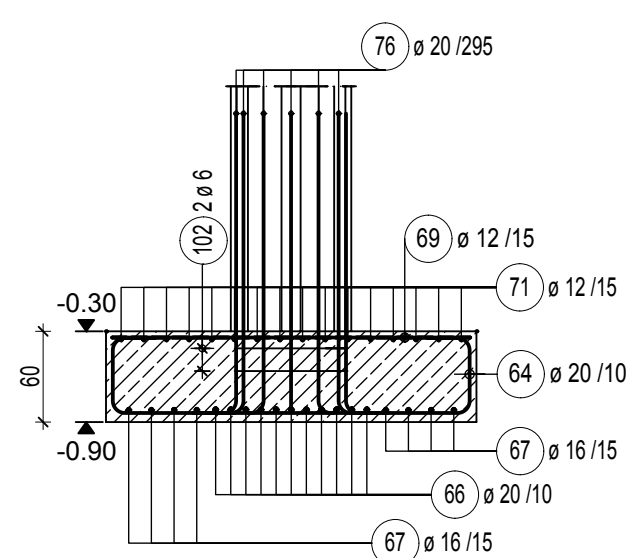

OC-6

